

A - висота корпусу від 350 до 525 мм
 - вага фасаду від 2 до 5 кг
 - для ДСП 18 мм мінімальна ширина корпусу - 466 мм; максимальна - 778 мм
 - для МДФ 19 мм мінімальна ширина корпусу - 396 мм; максимальна - 660 мм

B - висота корпусу від 350 до 525 мм
 - вага фасаду від 3,25 до 9,5 кг
 - для ДСП 18 мм мінімальна ширина корпусу - 759 мм; максимальна - 1478 мм
 - для МДФ 19 мм мінімальна ширина корпусу - 643 мм; максимальна - 1253 мм

C - висота корпусу від 350 до 525 мм
 - вага фасаду від 7,25 до 15 кг
 - для ДСП 18 мм мінімальна ширина корпусу - 1692 мм; максимальна - 1800 (2334) мм
 - для МДФ 19 мм мінімальна ширина корпусу - 1435 мм; максимальна - 1800 (1979) мм

ВІД 350 ММ

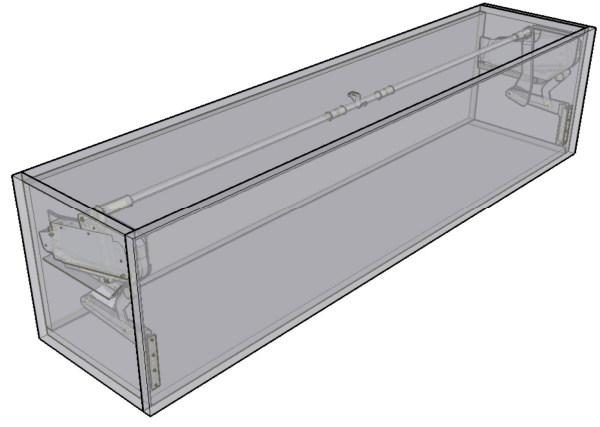
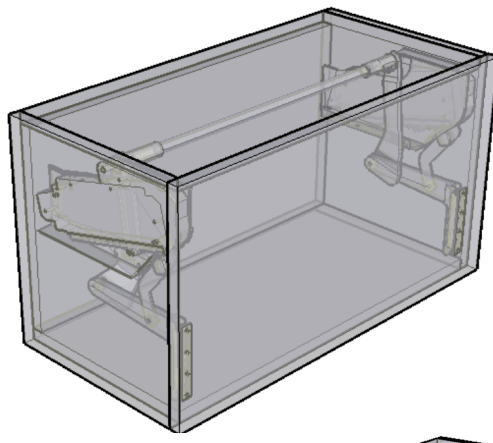
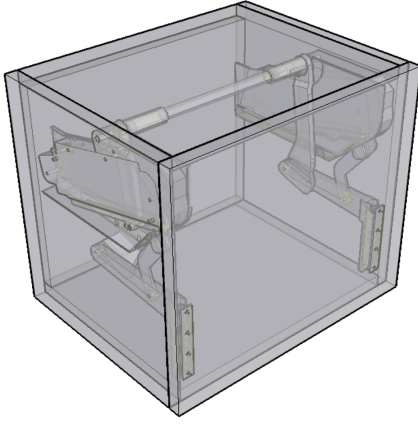

ДО 525 ММ

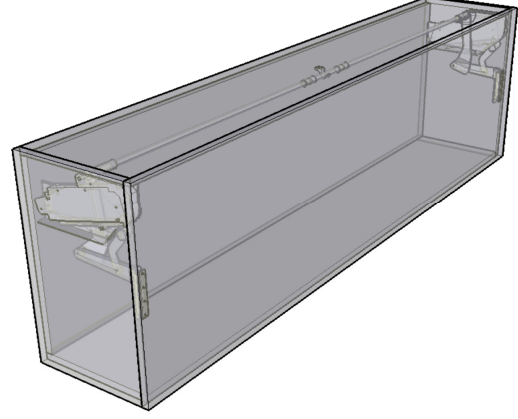
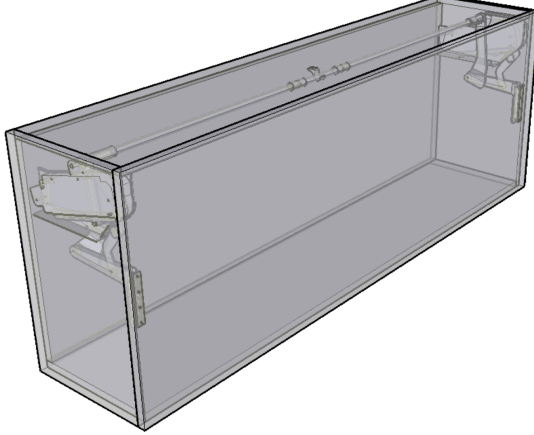
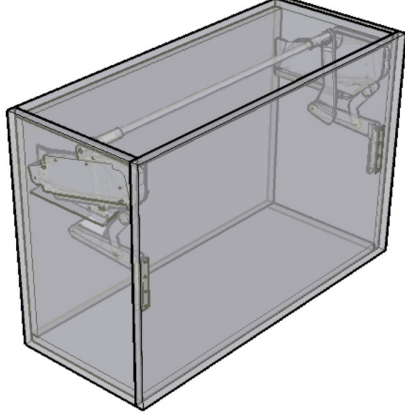

D - висота корпусу від 526 до 675 мм
 - вага фасаду від 3 до 6,75 кг
 - для ДСП 18 мм мінімальна ширина корпусу - 466 мм; максимальна - 817 мм
 - для МДФ 19 мм мінімальна ширина корпусу - 395 мм; максимальна - 693 мм

E - висота корпусу від 526 до 675 мм
 - вага фасаду від 5 до 13 кг
 - для ДСП 18 мм мінімальна ширина корпусу - 777 мм; максимальна - 1573 мм
 - для МДФ 19 мм мінімальна ширина корпусу - 658 мм; максимальна - 1334 мм

F - висота корпусу від 526 до 675 мм
 - вага фасаду від 9,75 до 19 кг
 - для ДСП 18 мм мін. ширина корпусу - 1514 мм; макс. - 1800 (2300) мм
 - для МДФ 19 мм мін. ширина корпусу - 1284 мм; макс. - 1800 (1949) мм

ВІД 526 ММ

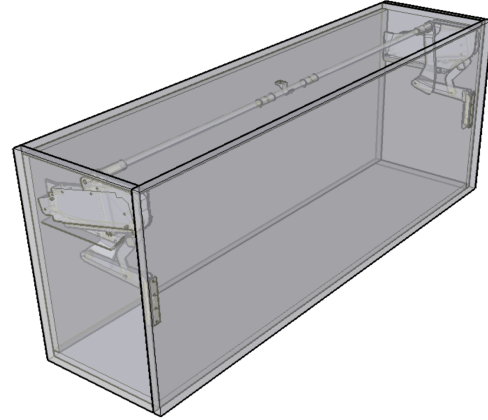
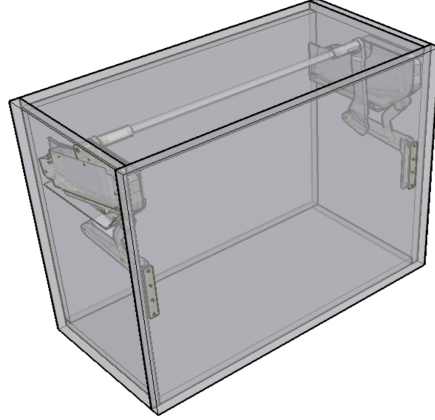
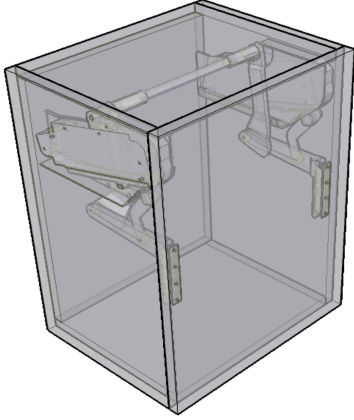

ДО 675 ММ

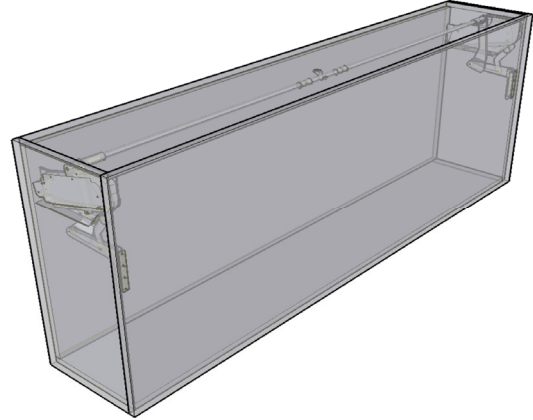
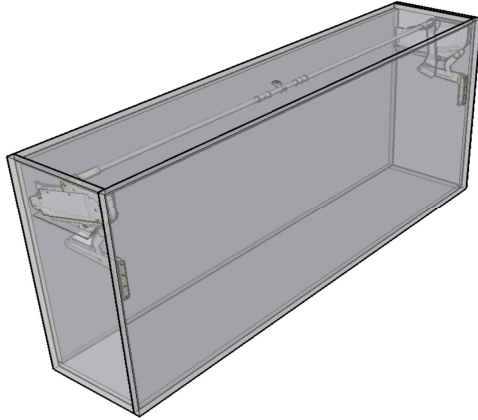
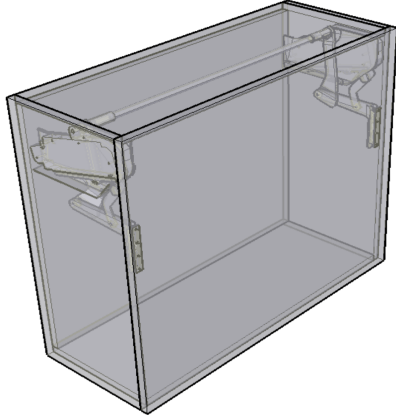

G - висота корпусу від 676 до 800 мм
 - вага фасаду від 3,5 до 8 кг
 - для ДСП 18 мм мін. ширина корпусу - 423 мм; макс. - 817 мм
 - для МДФ 19 мм мін. ширина корпусу - 359 мм; макс. - 693 мм

H - висота корпусу від 676 до 800 мм
 - вага фасаду від 6 до 13,5 кг
 - для ДСП 18 мм мін. ширина корпусу - 725 мм; макс. - 1379 мм
 - для МДФ 19 мм мін. ширина корпусу - 615 мм; макс. - 1169 мм

I - висота корпусу від 676 до 800 мм
 - вага фасаду від 10,5 до 21,5 кг
 - для ДСП 18 мм мін. ширина корпусу - 1269 мм; макс. - 1800 (2196) мм
 - для МДФ 19 мм мін. ширина корпусу - 1076 мм; макс. - 1800 (1861) мм

ВІД 676 ММ

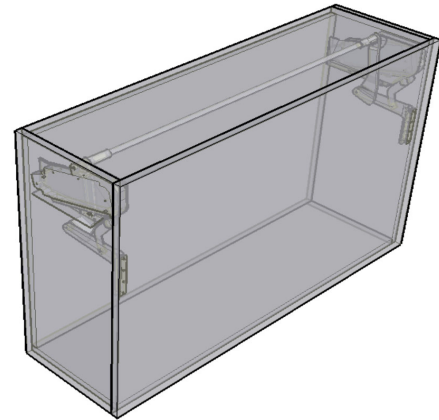
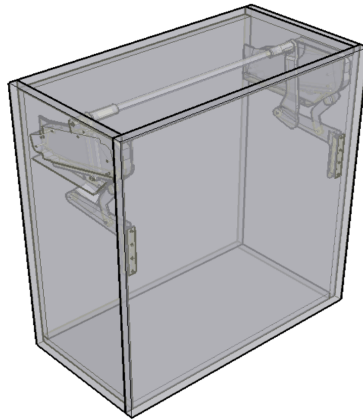
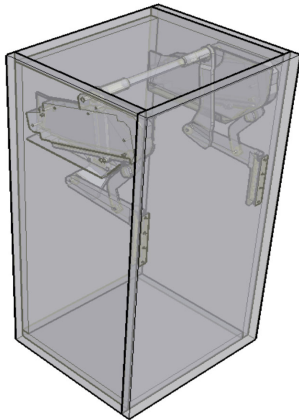

ДО 800 ММ

